

Ets van den Brûle

VOTRE PARTENAIRE PRIVILÉGIÉ

**SPÉCIALISTE EN SIGNALISATION, MATÉRIEL
DE CHANTIER, OUTILLAGE DIVERS,
TOPOGRAPHIE ET ARPENTAGE**

Barrière de parking à télécommande

Conception et fabrication française

Notice de montage

Assembly instructions

Montageanleitung

Instructies voor montage

Instrucciones de montaje

Istruzioni per il montaggio

Instruções de montagem

Instrukcja montażu

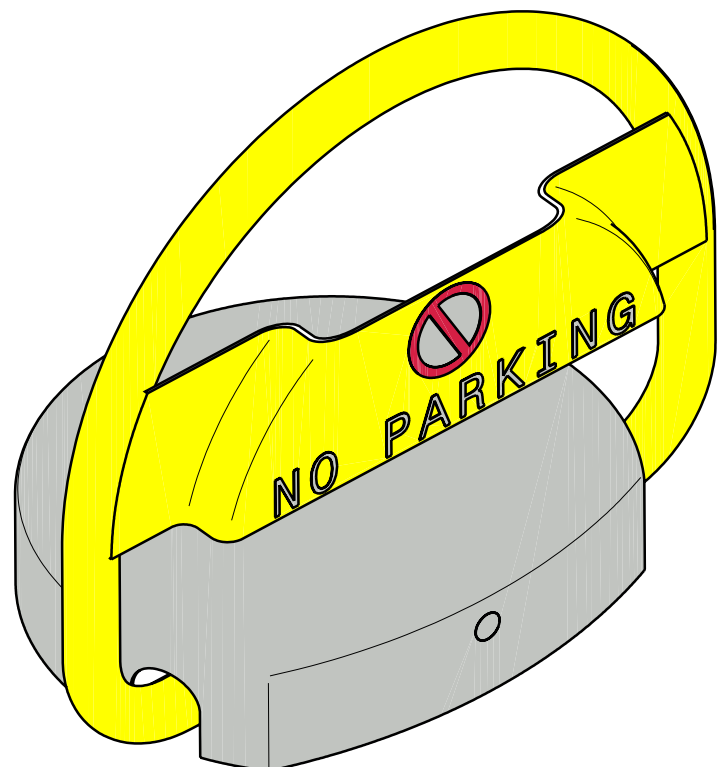
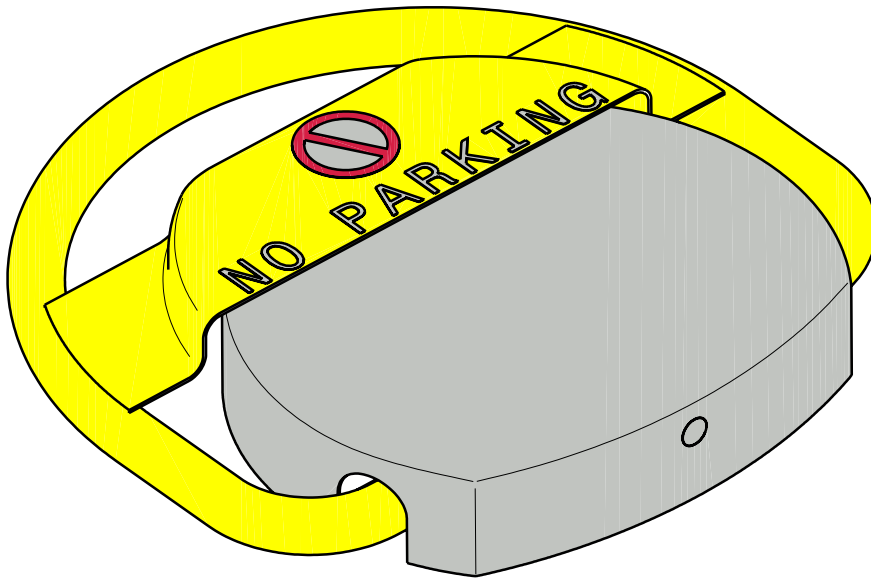

Lire impérativement la notice avant toute utilisation

1

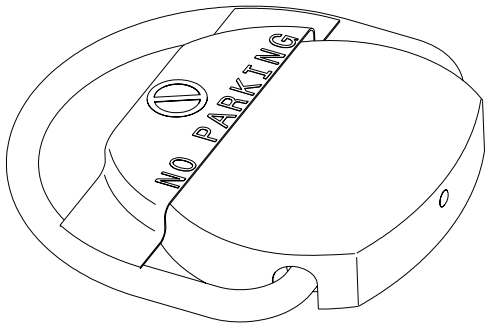

2

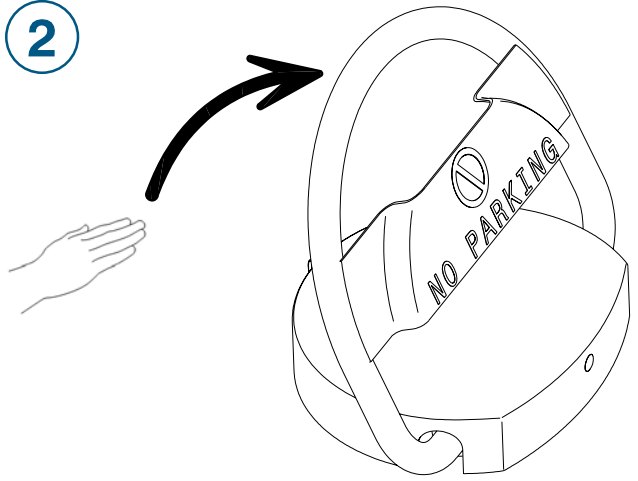

3

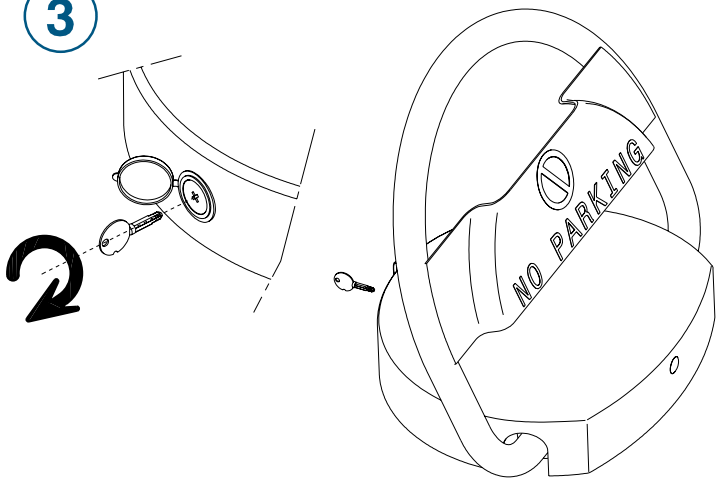

4

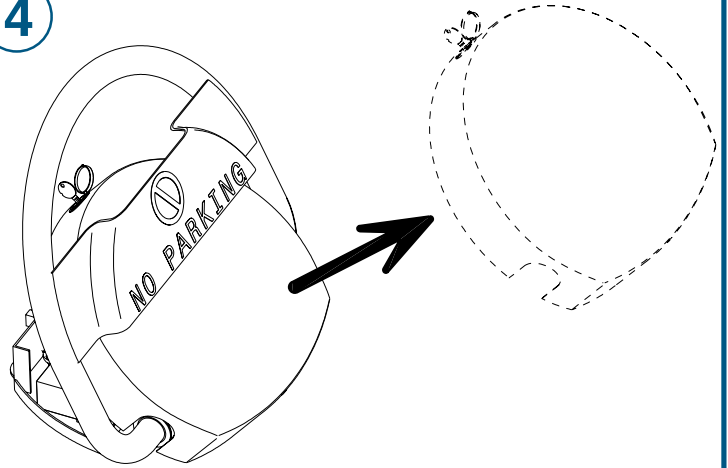

5

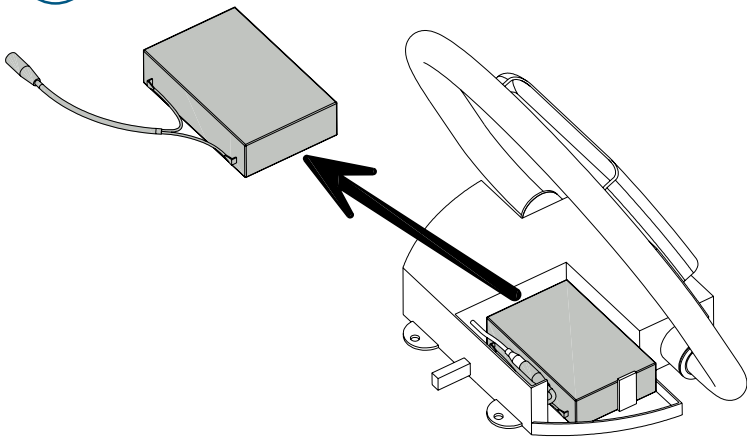

6

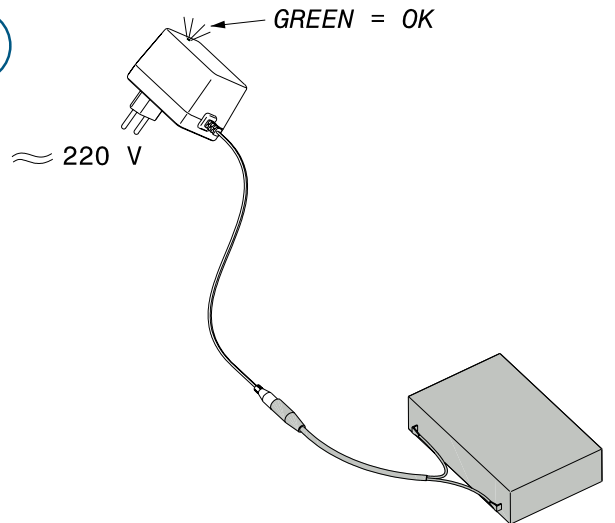

7

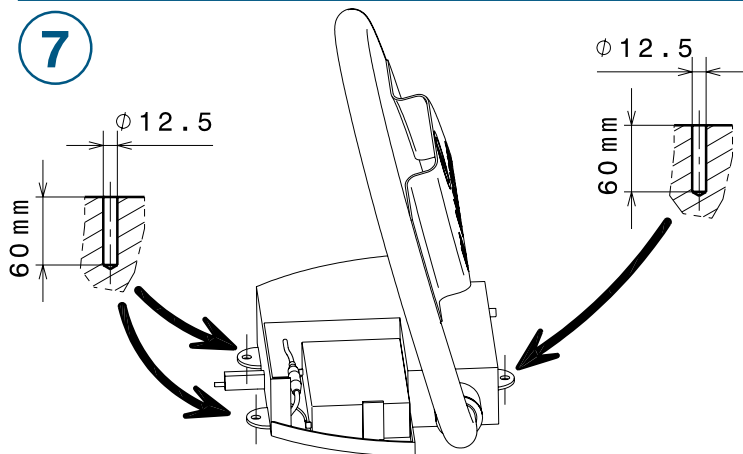

8

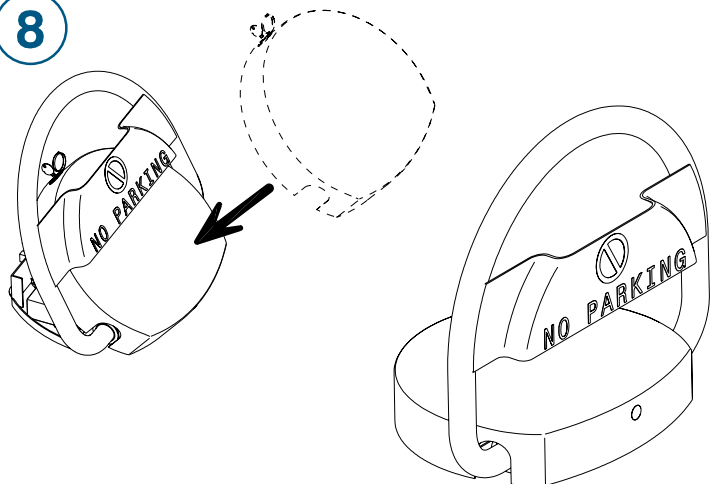

RECOMMANDATIONS IMPORTANTES:

- La barrière n'est pas un jouet.
- Il est indispensable que la surface sur laquelle sera fixée votre barrière soit plane.
- Placer la barrière sur votre emplacement de façon à ne pas rouler dessus inutilement, en reculant ou manoeuvrant. Risque de détérioration si passage intensif.
- En règle générale placer votre barrière en recul d'1/3 de la longueur de votre emplacement.

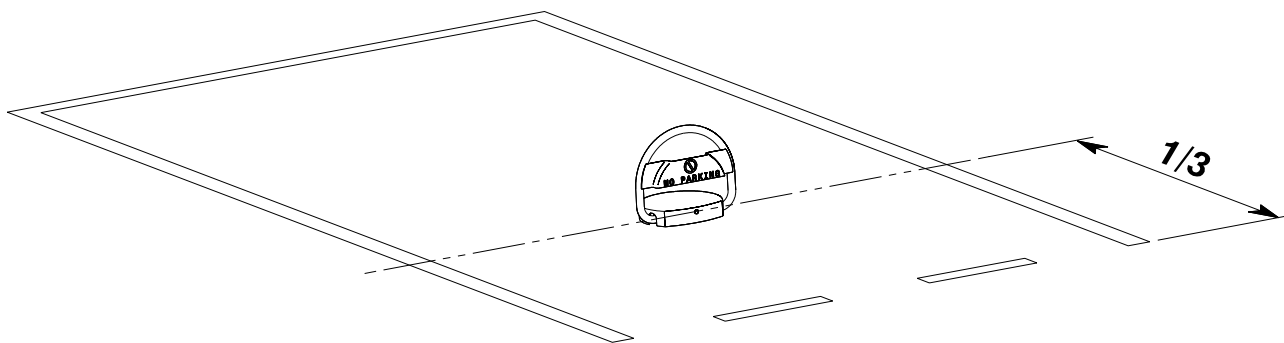

- Fonctionnement de la télécommande, boutons   pour monter ou descendre.

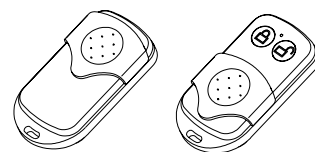

- Laisser la barrière rabattue lorsque vous êtes stationné.
- Respecter le sens de pose.
- Ne fonctionne pas ou mal lors de températures inférieures à -5°C et supérieures à $+50^{\circ}\text{C}$.
- Peut supporter sans dommage une pression de 500Kgs Maxi en position basse.
- Etanche jusqu'à une hauteur d'eau de 15mm.
- Emet un signal sonore de 100db en cas de rabattement forcé.
- La seule possibilité de couper le signal, est de débrancher ses fils d'alimentation sur le bornier de la carte électronique.

débrancher les fils d'alimentation

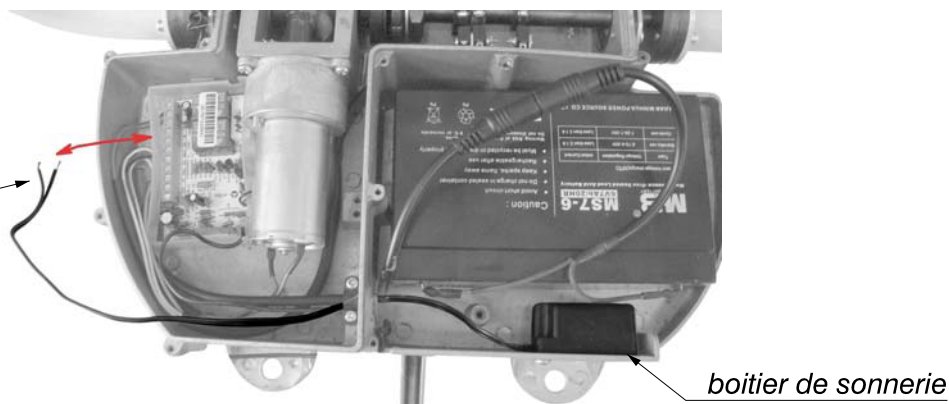

- En cas de disfonctionnement vérifier :
- le branchement de la batterie
 - que le moteur ne soit pas endommagé
 - l'alimentation de la télécommande

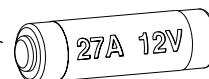

- Exclusions de garantie: transport, installation, utilisation incorrect(e), modification du produit.

Si malgré toutes les précautions prises lors de la conception du produit, vous deviez rencontrer un problème, notre Service Après Vente reste à votre disposition. Du lundi au jeudi : de 8h00 à 17h00 et le vendredi de 8h00 à 15h00

Programmation des fréquences

Si votre barrière ne s'ouvre plus à l'aide de vos télécommandes, cela signifie que:

- votre batterie est déchargée, dans ce cas il faut ouvrir le capot de la barrière, extraire la batterie et la charger uniquement avec le chargeur livré avec la barrière pendant 10 heures environ si celle-ci est déchargée totalement.

- les piles de vos télécommandes sont usées, veuillez les remplacer.

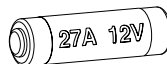

- la barrière est déprogrammée, dans ce cas suivre la procédure suivante :

1. Ouvrir le capot noir de la barrière à l'aide de la clé.

2. Repérer le petit bouton poussoir sur la carte électronique après avoir enlevé le cache de la carte.

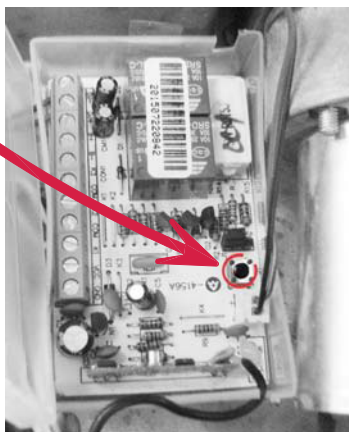

3. Presser celui-ci jusqu'à ce que la diode lumineuse de la barrière s'allume.

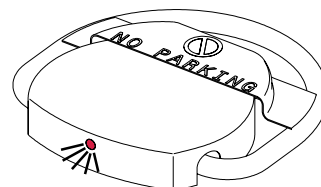

4. Appuyer brièvement sur l'un des boutons de votre télécommande, la diode de la barrière s'éteindra, ce qui valide la programmation.

Pour la 2ème télécommande, Répéter les étapes 3 et 4



Attention: Si vous appuyez trop longtemps sur le bouton poussoir, la diode clignotera et les fréquences seront déprogrammées.